



NEW

**максимальный
диаметр - 32 мм**

**Концевые фрезы для профильного фрезерования с
радиусами от 5 до 16 мм**

СКИФ-М ООО
308009 Белгород ул. Волчанская 159
Тел.: +7 4722-213285 Факс: +7 4722-568149
E-mail: info@skif-m.net www.skif-m.net



Концевые полушаровые фрезы с радиусами 5, 6, 8, 10, 12,5 и 16 мм

Высокопроизводительное фрезерование сложных поверхностей штампов и прессформ.
 Два эффективных зуба.

Несколько типов стружколомов



SR ER

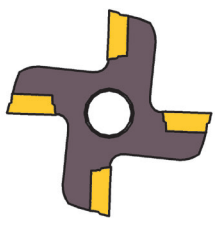

нормальный шаг

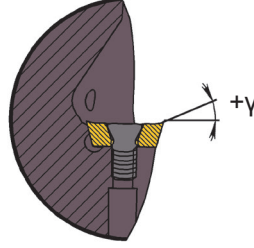

положительная геометрия

основные виды обработки

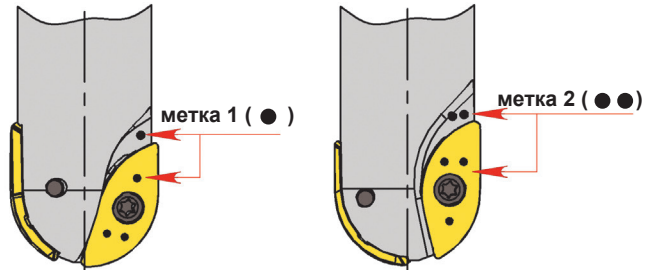
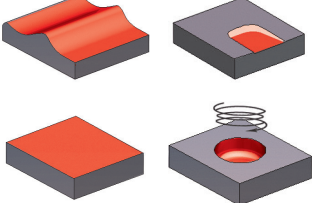

Для правильной установки метки на пластине должны совпадать с соответствующими метками на корпусе фрезы (● с ●) и (●●с●●)

P	●	●				
M	○	●	●			
K	○			●		
N					●	
S		○	●			●

Обозначение

	HCP30X	HCP40X	HCM30X	HCK10X	HCN10X	HCS35X
XOHW100102ER-R50	■	■	■	■	■	■
XOHW120202ER-R60	■	■	■	■	■	■
XOHT120202SR-R60	■	■	■	■	■	■
XOHW160302ER-R80	■	■	■	■	■	■
XOHT160302SR-R80	■	■	■	■	■	■
XOHW20T310ER-R100	■	■	■	■	■	■
XOHT20T310ER-R100	■	■	■	■	■	■
XOHW250412ER-R125	■	■	■	■	■	■
XOHT250412ER-R125	■	■	■	■	■	■
XOHW320615ER-R160	■	■	■	■	■	■ NEW
XOHT320615SR-R160	■	■	■	■	■	■ NEW



типоразмеры пластин

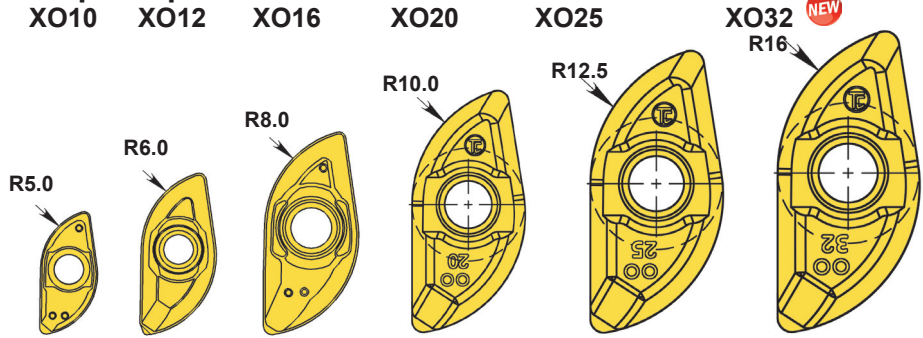

геометрия режущей кромки

